

Sunfab SL 200 er utstyrt med SAVTEC avstengingsventil.

SL 200 med Savtec-ventil gjør det mulig å styre pumpen slik at den bare gir olje når det trengs.

SL 200.s Savtec-ventil finnes til elektrisk 24 V eller pneumatisk fjernmanøvrering. Signal hentes fra panelstrømbryter eller automatisk via for eksempel parkeringsbrems, trykkgeber eller diodegrind.

Med stengt Savtec-ventil genererer SL 200 hverken mengde eller trykk, og belaster derfor ikke kraftuttaket. Dette har en positiv effekt på drivstofforbruket.

SL 200 har ekstra smørekanaler til lagrene for smøring selv når pumpen kjøres med stengt Savtec-ventil.

SL 200 omfatter åtte ulike størrelser, herunder tre modeller med differensiert mengde. Pumper med differensiert mengde øker bruksområdet, siden de kan gi tre ulike mengder: et lite, et stort og et sammenlagt mengde. Maks arbeidstrykk, avhengig av modell: 33–35 MPa.

SL 200.s slanke pumpehus gjør den mulig å montere direkte på kraftuttak, selv på svært trange steder. SL 200 passer også for montering med ramme feste via mellomaksel.

Fleire fordeler med Sunfab SL 200

- En kostnadseffektiv totalløsning i forhold til en konvensjonell montering med to pumper i et fordelingsgir.
- Svært stillegående
- Stort deplacement muliggjør lave motorturtall og lavt lydnivå
- Jevn gang over hele turtallregisteret
- Lang levetid, siden det stilles strenge krav til materialer som lagre, tetninger osv.
- O-ringer på samtlige tetningsflater pluss doble akseltetninger eliminerer oljelekkasje fra både pumpe og kraftuttak
- Savtec-ventilen kan også brukes som nødstop.

Type SL		220/20	228/28	240/20	235/35	256/28	246/46	253/53	264/32
Nominell menge ved pumpeomdreiningstall omdreininger/min					l/min				
	500	10+10	14+14	20+10	17.5+17.5	28+14	23+23	26.5+26.5	32+16
	1000	20+20	28+28	40+20	35+35	56+28	46+46	53+53	64+32
	1500	30+30	42+42	60+30	52.5+52.5	84+42	69+69	79.5+79.5	96+48
Deplacement	cm <sup>3</sup> /omdreininger	20.3+20.3	27.5+27.5	40.7+20.3	33.9+33.9	54.9+27.5	45.8+45.8	52.5+52.5	63.0+31.5
Maks pumpehastighed	omdr./min	2200	1800	2200	2200	1800	1800	1600	1600
Maks omdr., avlastet	omdr./min	3000	2500	3000	3000	2500	2500	2500	2500
Maks arbeidstrykk	MPa	35	35	35	33	35	33	33	35
Vekt*	kg	24.5/23.5	24.5/23.5	24.5/23.5	24.5/23.5	24.5/23.5	24.5/23.5	24.5/23.5	24.5/23.5
Mål	mm A	133	133	133	133	166	166	166	166
	B	50	50	50	50	64	64	64	64
Egenvektmoment*	Nm M	32.5/29.5	32.5/29.5	32.5/29.5	32.5/29.5	32.5/29.5	32.5/29.5	32.5/29.5	32.5/29.5
Rotasjonsretning		uavhengig							

Vi forbeholder oss retten til å foreta konstruksjonsendringer

\*Elektrisk / pneumatisk

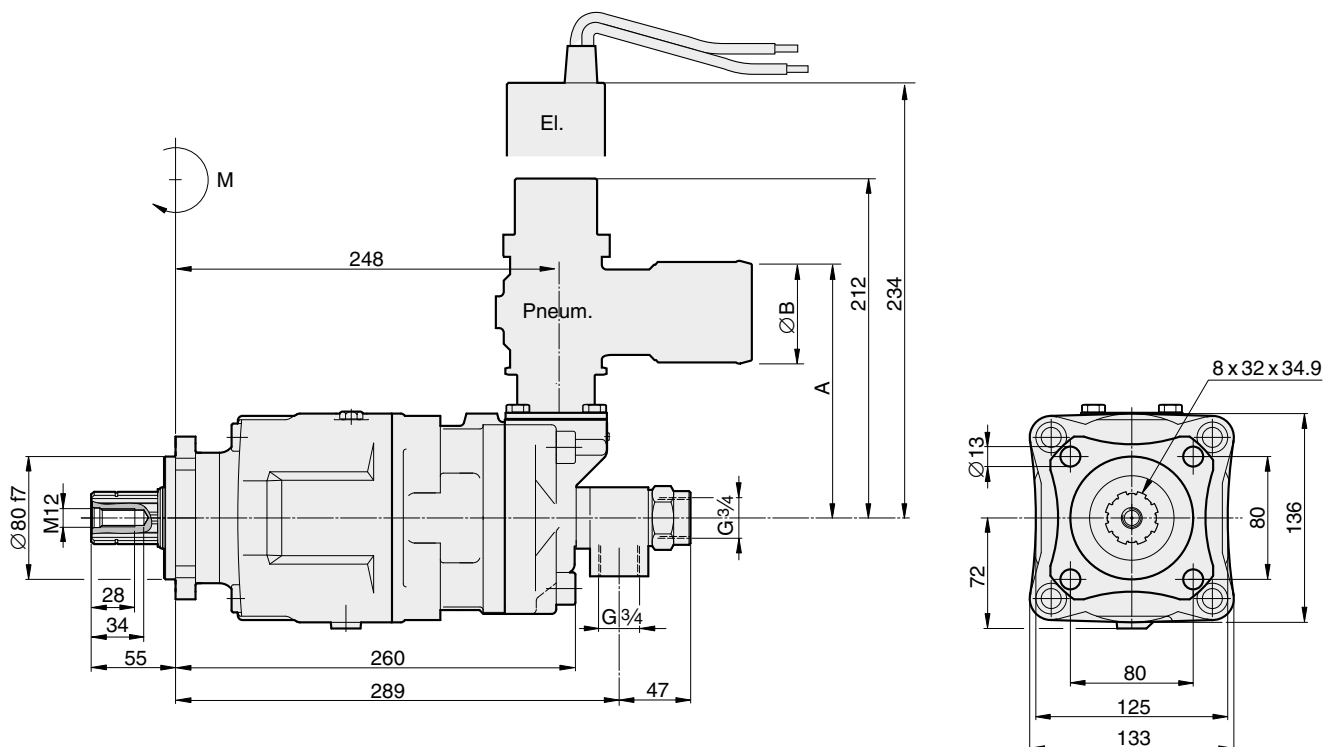

220/20, 228/28, 235/35, 246/46, 253/53

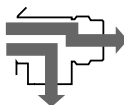

240/20, 256/28, 264/32

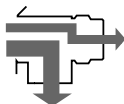

Splineaksel:  
DIN 5462 / ISO 14  
Monteringsflens:  
ISO 7653-D